

DWF Tips & Tricks

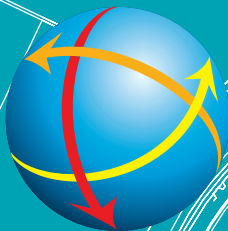

Autodesk®

Sdílení složitých návrhových informací nebylo nikdy dosud jednodušší. Návrhové soubory jsou často velké, zasílání výkresových sad a 3D modelů na tiskárnu nebo sdílení projektu s externími členy týmu vyžadovalo mnoho úsilí a času i systémových prostředků. Technologie DWF to vše mění. Na DWF založené návrhy jsou kompaktní, bezpečné a snadno použitelné. Díky sdílení rozsáhlých 2D a 3D návrhů sejmutých do DWF, kompletně digitální pracovní tok se stává skutečností – proud informací napříč celým týmem.

Tato příručka DWF Tipy a triky poskytuje uživatelům potřebné informace i celým projektovým týmům ohledně DWF a aplikace jako je Autodesk Design Review. Další informace lze najít na www.autodesk.com/dwf.

Publikování

Schopnost publikovat DWF soubory je zabudována ve všech Autodesk aplikacích. Je zdarma dostupná ve všech dalších programech díky Autodesk DWF™ Writer. Další o publikování do DWF jsou uvedeny na www.autodesk.com/dwf-publishing.

Publikování 3D DWF souborů

Použijte příkaz 3D DWF PUBLISH z AutoCADu (2006 nebo pozdější), Revitu nebo Inventoru pro publikování do 3D DWF formátu:

1. Na příkazové řádce zadejte *3ddwfpublish*.
2. V dialogu 3D DWF Publish, na záložce DWF jméno souboru změňte jméno a umístění DWF souboru, nebo použijte tlačítko [...] button pro určení nového umístění.

3. Pod Objekty k publikování, zadejte jednu z následujících možností:
 - všechny objekty modelového prostoru
 - vybrané objekty modelového prostoru
4. Jestliže výkres obsahuje externí reference, seskupování podle hierarchie je nastaveno jako výchozí. Odznačte volbu, jestliže nechcete zobrazit objekty seskupeny podle hierarchie v publikovaném DWF souboru.
5. Pod Vybrat jednotlivé objekty vyberte jednu z následujících metod seskupování objektů v DWF souboru:
 - podle hladiny
 - podle typu objektu /např. podle bloku)
6. Stiskněte OK.

Zvýšení přesnosti DWF souboru

Uřčete rozlišení v pixelech pro vektorovou a rastrovou grafiku při vytváření DWF souboru. Čím vyšší rozlišení, tím lepší přesnost, ale o to větší velikost souboru.

1. Z menu Soubor vyberte Tisk.
2. Ujistěte se, že je vybrána tiskárna DWF 6 ePlot.pc3. Zobrazte její Vlastnosti.
3. Vyberte Grafika ze seznamu a rozbalte ji. Vyberte tlačítko Uživatelské vlastnosti.
4. Nastavte Vektorové rozlišení na požadovanou hodnotu. Další hodnoty (Gradient, Barvy a Odstíny šedi, Černá a Bílá můžete ponechat tak jak jsou. Platné hodnoty z rozbalovacího menu jsou od 150 do 4800. Pomocí klávesnice zadejte vaši hodnotu, např. 30270.

Přehled užitečných a doporučených hodnot najdete na stránce dwf.blogs.com.

Přidání Vlastností objektů z bloků AutoCADu

Umožněte členům týmu přístup k hodnotám bloků AutoCADu v DWF souboru nastavením voleb publikování.

1. Z menu Soubor vyberte Publikovat.
2. V dialogu Publikuj, na záložce Publikovat kam, vyberte DWF soubor a zvolte Možnosti publikování.
3. V dialogu Možnosti publikování, pod volbou DWF data, informace o bloku vyberte Zahrnout z rozbalovacího seznamu. *
4. Stiskněte OK
5. V dialogu Publikuj buďto pokračujte s publikováním nebo dialog uzavřete.

** Výchozí nastavení je Nezahrnout informace o blocích. Jestliže změníte nastavení a zahrnete tyto informace, můžete použít prohlížeč pro prohlížení či tisk vlastností bloků a atributů v DWF souboru.*

Publikování DWF a e-mail komunikace z Průzkumníka Windows

Odeslání DWF souboru je jednoduché za pomoci aplikace Autodesk DWF Writer.

1. Otevřete Průzkumníka Windows a otevřete složku obsahující soubor určený k publikování a pro elektronickou poštu
2. Klikněte pravým tlačítkem na souboru a vyberte Publish DWF

and Email. Otevře se výchozí e-mailová aplikace s novou poštovní zprávou a připojeným souborem DWF. Do předmětu se doplní jméno DWF souboru.

3. Zadejte adresy příjemců zprávy, popř. doplňte zprávu o další text. Automaticky se doplní link a stažení prohlížeče Autodesk DWF Viewer.
4. Zadejte odeslat.

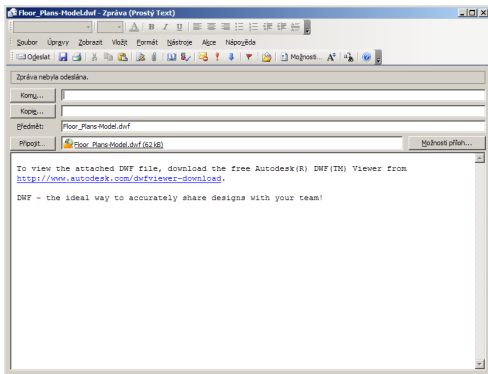

Publikování z aplikací SolidWorks, Pro/ENGINEER Wildire a Catia

Mainstalujte Autodesk DWF Writer 3 pro publikování 3D modelů a návrhových dat z aplikací SolidWorks 2006, Pro/ENGINEER Wildire 2.0 a CATIA V5.

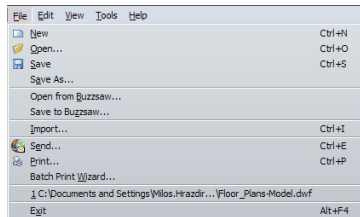

1. Z menu Soubor vyberte Publikuj DWF, automaticky se přepne prostředí na 2D výkres nebo 3D model do DWF.
2. Více informací najdete na adrese www.autodesk.com/dwf-publishing.

Publikování z aplikace Microsoft Office

S nainstalovaným Autodesk DWF Writer mohou uživatelé publikovat soubory DWF z aplikací Microsoft® (PowerPoint®, Word, Excel®, Visio®, Outlook, a Internet Explorer) a sdílet data jako součást projektové sady.

1. Klikněte na tlačítko Publikuj DWF v liště aplikace Microsoft nebo z menu Soubor vyberte Tisk a zadejte Autodesk DWF Writer ze seznamu dostupných zařízení.
2. Určete jméno a umístění výstupního DWF souboru
3. Klikněte na uložit nebo ukončit tisk.

Prohlížení a tisk

V minulost prohlížení návrhových dat vyžadovalo zakoupení plné licence CAD software. Nyní je k dispozici zdarma ke stažení aplikace Autodesk DWF™ Viewer. Kdokoli může procházet výkresové sady, zpřístupnit si údaje návrhu, a tisknout to, co potřebuje.

Stáhněte si Autodesk DWF Viewer z adresy www.autodesk.com/dwfviewer-download.

Rychlý Zoom a Pan

Použijte prostřední tlačítko myši (otočné) pro zoomování.

Pro posun stiskněte prostřední tlačítko, a posouvejte myš.

Poznámka: možná bude potřeba upravit nastavení myši pro toto chování

Otáčení 3D DWF souborů

1. Zvolte Choose View a potom vyberte orbit pro spuštění nástroje Orbit. 
2. Klikněte na 3D modelu a otáčejte požadovaným směrem.
3. Zvolte Standard Views a prohlížejte zepředu (Front), zezadu (Back), nebo zapněte stínované hrany Shaded Edges.

Prohlížení a vyhledávání návrhových dat

1. V Průzkumníkovi Windows klikněte na Vyhledat
2. Napište hledaný termín pro DWF soubor jako jsou dveře, šroub apod.
3. Vyberte umístění k prohledávání a stiskněte Hledat nyní.
4. Microsoft Windows Explorer vyhledá seznam DWF souborů, které obsahuje hledaný termín.

Prohlížení montážních instrukcí

Při prohlížení animovaných DWF souborů s montážními instrukcemi otevřenými v Autodesk DWF Viewer nebo Autodesk Design Review, instrukce jsou zobrazeny jako aktuální úkol nebo sekvence v levém panelu pod plochou plátna (Canvas).

Důležitá informace: I když otvíraný DWF soubor obsahuje textová data, panel s daty samotnými se neotvírá automaticky. Použijte rozbalovací seznam Pane Layout pro zobrazení požadovaných panelů.

Pro zobrazení panelu Text nebo Grid proveďte:

1. Klikněte na rozbalovací seznamu panelů.
2. Vyberte si z:
 - zobrazit Canvas a Grid panely
 - skrýt Data panel
 - skrýt Canvas panel
 - zobrazit všechny panely

DWF View a Design Review zobrazí takovou konfigurační panelů, jakou jste si navolili.

Levý panel zobrazí text jako instrukce krok za krokem.

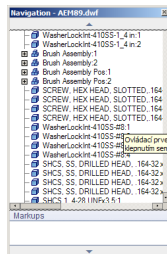

Rozpad 3D sestavy

Uživatelé Autodesk Design Review and DWF Viewer mohou prohlížet 3D modely z Autodesk aplikací nebo vytvořených pomocí volně šiřitelného Autodesk DWF Writer. Následujte tyto kroky pro otášení a rozpad jednotlivých částí modelu:

1. Z menu Nástroje (Tools), vyberte Posunout > Otočit (Move)>(Rotate).
2. V paletě Model nebo v ploše zobrazení klikněte na součásti, které chcete posunout nebo otočit.

3. Odstranit součást z výběru lze pomocí stisknutého tlačítka Ctrl a znovu kliknutím na součást (Ctrl+kliknutí). V paletě Model použijte kombinaci Shift+kliknutí na první a poslední součást pro výběr sousedících součástí v jednom celku.

Posun podél osy

Klikněte poblíž konce osy, podél které chcete posunout součást. Zatáhněte do jednoho nebo druhého směru. Nebo stiskněte na klávesnici šipku Nahoru pro posun od počátku nebo šipku Dolů pro posun směrem k počátku osy.

Posun uvnitř plochy

Pohybuje kursor nad plochou určenou dvěma osami až se objeví ikona plochy se šipkami, potom klikněte myší. Zatáhněte součást jakýmkoli směrem.

Posun souběžně s obrazovkou

Klikněte na počátek, a zatáhněte součástí jakýmkoli směrem. Nebo použijte šipky na klávesnici pro pohyb vpřed, vzad, doleva či doprava.

Otáčení

Klikněte poblíž konce osy, kolem které chcete součást otáčet, a myší zatáhněte okolo osy. Zatáhněte do jednoho nebo druhého směru. Nebo použijte šipku Dolů z klávesnice pro otočení dolů o jeden stupeň nebo šipku Nahoru pro otočení o jeden stupeň nahoru. Pro otočení o 45° stiskněte a držte klávesu Shift současně s šipkami z klávesnice.

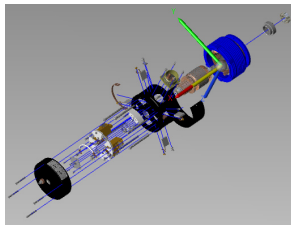
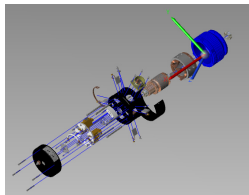

Tvorba 3D řezů

Rozřízněte model řeznou rovinou a manipulujte pohledem různými směry posouváním a otáčením řezné roviny a sledováním pohledu.

1. Otevřete model a z menu Nástroje (Tools) vyberte Řezná rovina (Cross Section>XY Section, YZ Section, nebo XZ Section).
2. Průhledný fialový list (řezná rovina) a trojnožka jsou umístěny do středu modelu, tím jej rozříznou a odhalí vnitřek modelu. Posouvejte nebo otáčejte řeznou rovinou pro odhalení jiných částí modelu.
3. Tři osy trojnožky se setkávají v bodě, který se nazývá počátek. Změna počátku viditelné části se provede posunutím nebo otočením řezné roviny ze její počátek. Objeví se uzly, z nichž každý dovoluje uživateli pohyb řezné roviny různými způsoby.

Posun podél osy

Klikněte poblíž konce osy, podél které chcete posunout součást. Zatáhněte do jednoho nebo druhého směru. Nebo stiskněte na klávesnici šipku Nahoru pro posun od počátku nebo šipku Dolů pro posun směrem k počátku osy.

Posun uvnitř plochy

Pohybuje kurzorem nad plochou určenou dvěma osami až se objeví ikona plochy se šipkami, potom klikněte myší. Zatáhněte součást jakýmkoli směrem.

Posun souběžně s obrazovkou

Klikněte na počátek, a zatáhněte součástí jakýmkoli směrem. Nebo použijte šipky na klávesnici pro pohyb vpřed, vzad, doleva či doprava.

Otáčení

Klikněte poblíž konce osy, kolem které chcete součást otáčet, a myší zatáhněte okolo osy. Zatáhněte do jednoho nebo druhého směru.

Nebo použijte šipku Dolů z klávesnice pro otočení dolů o jeden stupeň nebo šipku Nahoru pro otočení o jeden stupeň nahoru. Pro otočení o 45° stiskněte a držte klávesu Shift současně s šipkami z klávesnice.

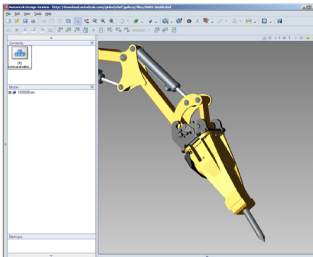
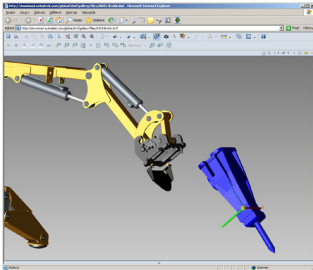

Vrácení rozpadu 3D modelu nebo tvorby řezů

Aplikace Autodesk Design Review a DWF Viewer obsahují výkonné funkce rozpadu modelu a řezu 3D modelu. Ačkoli jsou tyto funkce snadno dostupné a velmi výkonné, někteří uživatelé nemusí vědět jak je vrátit zpět. Po provedení řezu či rozpadu části modelu z jeho původního umístění mohou uživatelé obnovit původní pohled na model takto:

Pohled (View)->Go->Home.

Zkratka pro tuto funkci je Ctrl+ G.

Zpřístupnění inteligence návrhu

Zpřístupněte inteligenci dat návrhu z programů Autodesk Architectural Desktop 2004® a novější, na AutoCADu 2007® založených produktů, a Autodesk Inventoru, pro prohlížení v Autodesk Design Review nebo DWF Viewer.

1. *Prohlížení a třídění vlastností objektů:* klikněte na okno Vlastnosti.

2. *Prohlížení informací bloků:* v okně Content Browser vyberte okno Vlastnosti (Properties) potom vyberte vlastnosti objektu (Object Properties) z rozbalovacího menu.

Klikněte na výběrové tlačítko a určete blok, jehož vlastnosti chcete zobrazit.



3. *Vyhledávání návrhových dat:* v Microsoft Průzkumníkovi Windows®: zvolte Hledat, zadejte hledaný řetězec pro nalezení dat v souborech DWF, jako je např. šroub, dveře atd.

4. *Navigace mezi listy nebo pohledy použitím hyperlinků:* Z hlavního menu vyberte View>Show>Hyperlinks (Ctrl+H) pro zobrazení hyperlinků modrou barvou. Následovat hyperlink lze stisknutím klávesy Ctrl a kliknutím na jeho odkaz. Otevře ten soubor, výkres nebo internetová stránka, do které je linkován.

Užití operativních tiskových voleb

Prohlédněte si tiskovou úlohu před odesláním na tiskárnu. Partnerství s výrobcí tiskáren jako jsou HP nebo Óce pomůže zajistit rychlý, vysoce kvalitní výstup.

1. *Tisk do specifikace:*

Upravte si nastavení, které ovlivní výstup ze standardního na velký formát. Vyberte z následujících možností:

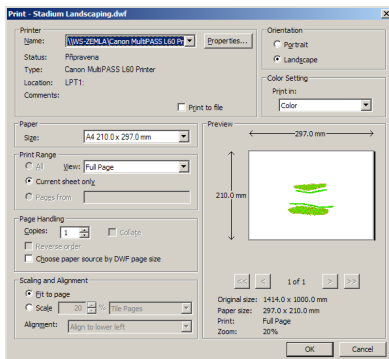

- celá stránka nebo aktuální pohled
- velikost papíru nebo použit velikost papíru podle DWF
- na výšku nebo na šířku
- roztáhnout na stránku nebo tisk v měřítku
- na výšku nebo na šířku
- dlaždicový tisk na více stran

2. Náhled před tiskem:

- z menu File, vyberte Print, otevře se dialogový panel Print
- nastavte náhled tak jak potřebujete, jako např. tisk na výšku či na šířku
- klikněte na tlačítko Show Print Preview

Show print preview >>

3. Rychlý tisk na tiskárny HP:

- klikněte na tlačítko HP Instant Printing



Poznámka: tlačítko se objeví automaticky, pokud se připojíte k podporované HP® Designjet™ tiskárně.

- optimální nastavení tisku je zvoleno podle vlastností DWF souboru

Ukázka v aplikacích Microsoft Office

Sdílejte ucelený záměr designu v Microsoft PowerPoint, Excel, nebo Word ať už jde o prezentaci u zákazníka, dokumentaci výrobku nebo kusovník

1. Přetáhněte soubor z Průzkumníka Windows do dokumentu.
2. Nebo z menu Insert menu, zvolte Objekt a Autodesk DWF Viewer Control, potom stiskněte pravé tlačítko a vyberte Autodesk DWF Viewer Control Object Properties pro začlenění interaktivního DWF souboru.

Umístění souborů do služby Autodesk Buzzsaw

Autodesk Design Review a DWF Viewer jsou plně integrovány řešení řízení projektu Autodesk Buzzsaw. Postupujte podle těchto kroků:

1. Přetáhněte DWF soubory do složky projektu.
2. Informujte členy projektu pomocí systému Buzzsaw. Změny a verze jsou automaticky sledovány.

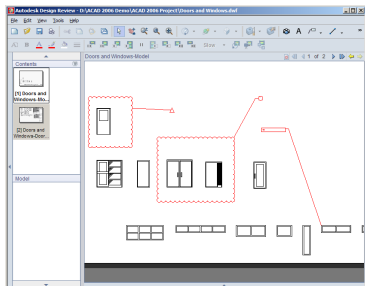

Prohlížení, odměřování a komentování

Už nikdy více prohlížení faxů a e-mailů pro ručně získanou zpětnou vazbu. S Autodesk Design Review software mohou členové týmu prohlížet, odměřovat a komentovat návrhy, a přenést poznámky a změny zpět do původní návrhářské aplikace. Všechny změny jsou automaticky sledovány a kontextu designu.

Přesné odměřování

Nástroj kótování s funkcí AutoSnap™ pomáhá členům týmu zjistit délky, křivky a plochy

1. *Uchopení na koncový bod:*
Nastavte odměřovací nástroj pro uchopení koncových a středových bodů geometrie pro přesné odměřování prvků návrhu v DWF souboru. Klikněte na příkaz Tools a zapněte funkci Snap to Geometry.

2. *Přiblížení pro větší přesnost:* Pro dosažení větší přesnosti přiblížte zobrazení té části výkresu, kde je počáteční a koncový bod kóty.

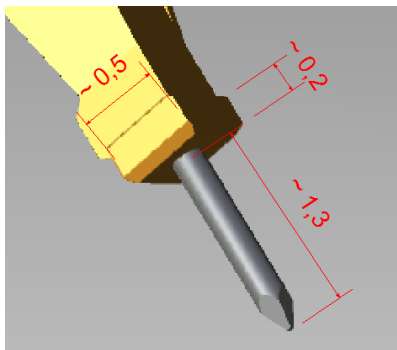

Práce s rozšířenými komentáři a poznámkami

Autodesk Design Review obsahuje snadno použitelné tvary, texty, razítká, kreslení od ruky a uživatelské symboly navíc ke značkovacím nástrojům.

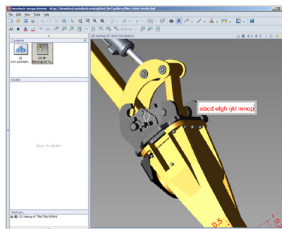

1. *Ovládání tvaru poznámky:*
 - držte klávesu Shift pro zavazbení poměru stran poznámky při jejím vytváření
 - před opakováním stiskněte klávesu Esc a zkuste znova
 - vymazat poznámku lze pomocí Selection tool a potom stiskněte Delete

2. *Barevné odlišení poznámek:*
používejte různé barvy pro různé uživatele

- Vyberte si ze 48 předdefinovaných barev nebo si vytvořte vlastní
- Změňte barvu textu a úseček v hlavním menu, a potom klikněte na požadovanou barvu

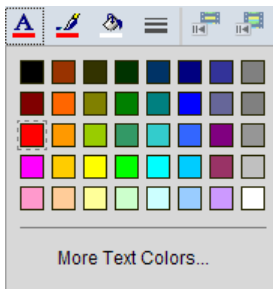

3. *Uložení nového pohledu:*

Když vytvoříte novou poznámku, aktuální pohled na výkres je uložen spolu s ní. Pokud chcete změnit a automaticky uložit nový pohled, nastavte pohled podle potřeby a mírně posuňte poznámku nebo ji jinak mírně upravte.

Použití uživatelských symbolů a razítek

Použijte symboly pro komentování informací v kanceláři či v terénu.

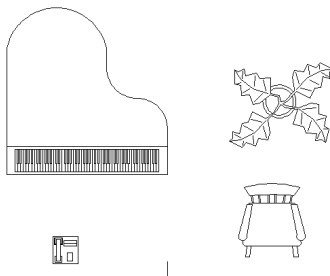

1. *Vytvoření uživatelského katalogu symbolů:* Publikujte 2D výkres, obrázek nebo text do DWF souboru s použitím Autodesk DWF Writer. V aplikaci Autodesk Design Review, importujte tento soubor do katalogu symbolů.

- Z panelu nástrojů vyberte tlačítko Stamps and Symbols



- pokračujte položkou z menu Select Import DWF as Symbol Catalog
 - nalistujte a vyberte DWF soubor obsahující váš symbol, a stiskněte Open nebo Enter
2. *Vytvoření vlastních razítek:* Vytvořte uživatelskou poznámku a razítko dvojklikem a napište nebo změňte požadovaný text podle potřeby.

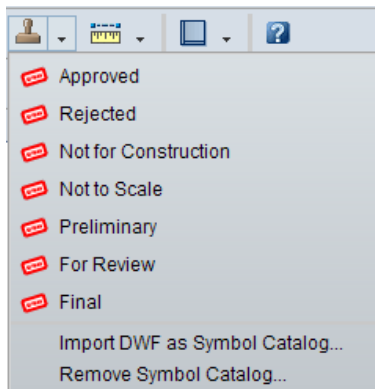

Řízení projektu z jednoho místa

Práce s více typy dokumentů v jednom vícelistovém souboru DWF, kombinující obrázky, náčrty, časové termíny, specifikace, kusovníky a další informace o projektu.

1. *Sejmutí informací nástrojem Snapshot:* Přidejte snímek k existujícímu DWF souboru, nebo vytvořte nový DWF soubor přidáním jednoho nebo více snímků.

- klikněte na tlačítko Snapshot



- nastavte snímanou oblast obrazovky

- klikněte na tlačítko Capture v panelu ikon



2. *Metoda „Drag and drop“:* lze spojit DWF soubory, rastry a další informace o projektu do jednoho DWF souboru a zašlete jej k připomínkování

- metoda „Drag and drop, nebo zvolte v menu File>Open pro prohlížení a komentování mnoho rozdílných typů souborů jako jsou GIF nebo JPEG obrázky

- přetáhněte stránku nebo stránky do e-mailové zprávy nebo na plochu pro vytvoření nového DWF souboru

Připomínkování kusovníků a rozpisek

Nástroj Grid Snapshot v aplikaci Autodesk Design Review, lze použít pro sejmutí kusovníků a rozpisek na jednotlivých listech pro připomínkovací účely.

1. Kusovník musí být načten v panelu Grid Data pod plátnem aby bylo možno snímat

2. Na panelu Standard zobrazte rozbalovací tlačítko Callout.
3. Klikněte na nástroj Grid Snapshot.
4. Snímek kusovníku je přidán do palety Contents.
5. Vyberte BOM Snapshot v paletě Contents pro přidání poznámek.

Properties	
Name	Value
[-] Author	C. MEDICA
Description	FRONT HOUSING
Designer	C. MEDICA
Material	Aluminum-6061
Part Number	7801-20
Part Type name	Modeling
[-] Physical	
Accuracy	Very High
Area:	3.314303e+002 inch ²
Center of Gravity:	X: -2.452 in Y: -0.839 in Z: -1.741 in
Density:	9.790495e-002 lbmass/inch ³
Mass:	3.355147e+000 lbmass
Material:	Aluminum-6061
Volume:	3.426943e+001 inch ³

Pokročilé tipy

Využijte tyto pokročilé DWF tipy od expertů.

Tipy pro Autodesk DWF Viewer

1. Používejte kolečka myši pro zoom – přiblížení a oddálení obrazu. Posouvat lze stisknutím prostředního kolečka a posunem myši.
2. Pomocí Options Content Browseru lze přepínat mezi zobrazením náhledů, seznamu pohledů nebo záložek v původních datech DWF
3. Při otáčení 3D objektů přidrže trojnožku mírně našikmo k obrazovce pro posun nebo otočení. Nelze posunout nebo otočit osu, která míří přímo proti vám.

Instalujte v celé společnosti

Autodesk DWF Viewer může být instalován v tichém režimu pomocí příkazu:
`msiexec /i SetupDWFViewer.msi /qn`
 Vaše IT oddělení může instalovat Autodesk DWF Viewer v celé

společnosti. Tichou instalací Autodesk DWF Vieweru může být prohlížeč zahrnut jako součást firemního automatického instalačního balíčku. Například, toto je částečně užitečné při instalaci Autodesk DWF Vieweru celopodnikově pomocí SMS.

Integrace Autodesk DWF Vieweru v HTML Documentech

Autodesk DWF Viewer je dostupný jako prvek ActiveX který je vložen v Microsoft Internet Exploreru, poskytujícím hladkou instalaci volně šiřitelného Autodesk DWF Vieweru na internetových stránkách.

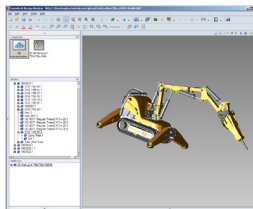

1. Integrujte DWF soubory přímo do internetových stránek pomocí tagu `<object>`.

2. Zpřístupněte, kopírujte a vložte příklad HTML, který demonstruje, jak vložit DWF soubor v HTML:
http://dwf.blogs.com/beyond_the_paper/2006/05/how_do_i_embed_.html

Ukládání prohlídnutých DWF souborů

Provedte následující kroky pro uložení lokální kopie DWF souborů vložených na internetové stránce:

1. klikněte pravým tlačítkem na soubor DWF a zadejte Uložit jako. Nebo, vyberte příkaz Uložit jako z menu Soubor. (Poznámka: Volba Uložit jako se objeví jen tehdy, pokud používáte DWF Viewer v integrovaném módu, v internetové stránce.)
2. Uložení dokončete určením jména souboru.

Tisk DWF souborů na tiskárny Océ

Některé Océ tiskárny (např. TDS800, TDS600, or TDS400) mají jako výchozí nastavení ořezání DWF výtisků. Existuje volba v ovladači Océ Windows Raster Driver pro přepsání ořezávací metody v the Power Logic Controller. V dialogu Printing Defaults je záložka Delivery". Tam jsou tři metody ořezu:

1. *Synchro*: ořezává na velikost tisku
2. *Standard*: ořezává na standardní velikost papíru
3. *Printer default*: Použije to, co je nastaveno jako výchozí v kontroleru.

Při tisku DWF souborů by měla být nastavena možnost "Standard" změnou vlastností tiskárny.

Při tisku na zařízení Océ 9800 nebo Océ TDS800 někteří uživatelé zjistili, že pokud architekti nebo inženýři použijí pero v jejich výkresech AutoCADu, publikované DWF soubory budou velmi slabé při tisku na těchto zařízeních, (zvláště šrafy a výplně).

Užitím módu “Poster Mode” v těchto výkresech se tento problém odstraní.

Použití API pro úpravy a rozšíření funkcí

Použijte Autodesk Design Review a DWF Viewer aplikační rozhraní (API) pro zakomponování Design Review nebo DWF Vieweru v internetových stránkách nebo v aplikacích třetích stran. Dokumentace poskytuje instrukce jako jsou navigace na určitou stránku nebo pohled, ovládání stavu hladin, schopnost zobrazit či skrýt toolbary a kontextová menu, stejně jako např. řízení chování prohlížeče. Více informací najdete na www.autodesk.com/dwf-developers, kde lze stáhnout i dokumentaci pro API.

Další informace

Navštivte DWF Center
www.autodesk.com/dwf

Navštivte DWF Blog
dwf.blogs.com

Zúčastněte se diskusních skupin
www.autodesk.com/designreview-discussion
www.autodesk.com/dwf-discussion

Ke stažení zdarma
www.autodesk.com/dwfviewer-download
www.autodesk.com/designreview-trial
www.autodesk.com/dwfwriter

Informace o produktech
www.autodesk.com/designreview
www.autodesk.com/dwfviewer
www.autodesk.com/dwf-publishing

Nástroje a informace pro vývojáře
www.autodesk.com/dwf-developers
www.autodesk.com/dwftoolkit

Vyzkoušejte náš nejnovější software
labs.autodesk.com
dwit.com



**“Skutečně, DWF a Autodesk Design Review
nám pomáhají zvýšit produktivitu.”**

— *Patrik Chartrand, CAD Administrator
Advanced Dynamics*

Tento produkt je předmětem ustanovení a podmínek daných licenční smlouvou doprovázející stažení tohoto software.

Autodesk, AutoCAD, Autodesk Inventor, Revit, AutoSnap, Buzzsaw, DWF, DWG, DWG TrueView a Inventor jsou registrované ochranné známky nebo ochranné známky společnosti Autodesk, Inc., ve Spojených státech a některých dalších zemích. Všechny ostatní názvy značek, produktů nebo ochranných známek náleží příslušným majitelům. Společnost Autodesk si vyhrazuje právo kdykoli bez upozornění pozměnit produktovou nabídku a specifikace svých produktů a nezodpovídá za typografické nebo grafické chyby, které se v tomto dokumentu mohou objevit. © 2007 Autodesk, s.r.o. Všechna práva vyhrazena. 000000000000117573

Autodesk®